

# บทที่ 1

## บทนำ

### ความสำคัญและที่มาของปัญหา

ในบริบทของจังหวัดพระนครศรีอยุธยาโดยเฉพาะในเขตนครประวัติศาสตร์พระนครศรีอยุธยาประกอบไปด้วยแหล่งประวัติศาสตร์และโบราณคดีมากมาย แหล่งประวัติศาสตร์และโบราณคดีดังกล่าวนี้มีความสำคัญเป็นอย่างยิ่งไม่เพียงแต่เป็นประวัติศาสตร์ที่สะท้อนถึงราชธานีอันยิ่งใหญ่และยาวนานที่สุดของชาติไทยแล้วยังมีความสำคัญต่อวิถีชีวิตของคนในชุมชน ทั้งด้านเศรษฐกิจ สังคม วัฒนธรรม การท่องเที่ยว รวมถึงด้านจิตใจอีกด้วย นครประวัติศาสตร์พระนครศรีอยุธยาได้รับการพิจารณาขึ้นทะเบียนเป็นมรดกโลกทางวัฒนธรรม ประเภทอนุสรณ์สถาน (Monument) จากการประชุมคณะกรรมการมรดกโลก องค์การยูเนสโก จากการประชุมสมัยสามัญประจำปีครั้งที่ 15 ระหว่างวันที่ 9 ธันวาคม- 13 ธันวาคม 2534 ณ กรุงคาร์เธจ ประเทศตูนิเซีย ด้วยเหตุผลอยุธยาเป็นเมืองน้ำ เป็นศูนย์กลางการติดต่อค้าขาย (เมฆาดล วิจิทขณะ , 2551) เป็นเมืองที่มีแม่น้ำ 3 สายล้อมรอบ ซึ่งแสดงถึงความสามารถของมนุษย์ในการตั้งถิ่นฐานบนที่ราบลุ่มแล้วสร้างอารยธรรมขึ้นมา ( สมฤทธิ์ ลือชัย , 2550 )

แต่ด้วย พื้นที่ประวัติศาสตร์แห่งนี้มีลักษณะเด่นที่แตกต่างกับพื้นที่ประวัติศาสตร์โดยทั่วไปในประเทศไทย โดยพื้นที่ดังกล่าวนอกจากการเป็นพื้นที่มรดกโลกแล้วยังเป็นพื้นที่ที่มีการทับซ้อนของชุมชนขนาดใหญ่ในพื้นที่ประวัติศาสตร์ หรืออาจกล่าวได้ว่าเป็นเมืองใหม่ที่ทับซ้อนบนเมืองเก่า ทำให้นครประวัติศาสตร์แห่งนี้เป็นนครประวัติศาสตร์ที่มีชีวิต มีชนครประวัติศาสตร์ที่ตายแล้ว จากกายภาพดังกล่าวจึงทำให้ไม่เพียงแต่การจัดการเกี่ยวกับโบราณสถานเท่านั้นยังต้องมีการบริหารจัดการที่เกี่ยวกับคน และชุมชนรวมถึงนักท่องเที่ยวด้วย ปัญหาที่เห็นได้ชัดคือการจัดการเกี่ยวกับการใช้ประโยชน์ในพื้นที่ จะทำอย่างไรให้เกิดการพัฒนาอย่างสมดุลและยั่งยืน แต่สภาพปัจจุบันมิได้นำแนวคิดดังกล่าวมาใช้อย่างเหมาะสมทำให้พื้นที่ประวัติศาสตร์บางส่วนถูกนำมาใช้อย่างไม่เหมาะสม โบราณสถานบางแห่งเต็มไปด้วยร้านค้าส่งผลต่อทัศนียภาพและภูมิทัศน์โดยรวม จนมีรายงานของสำนักศิลปากรที่ 3 แจ้งว่า คณะกรรมการมรดกโลกขององค์การยูเนสโก ประจำประเทศไทยเดินทางมาตรวจพื้นที่พร้อมทั้งเก็บข้อมูล

และหวังดีว่าพื้นที่ประวัติศาสตร์อยุธยามีปัญหาบริหารจัดการพื้นที่ ต้องปรับปรุงภูมิทัศน์ให้ดีขึ้นอย่าง เร่งด่วน มิเช่นนั้นอาจอยู่ในภาวะเสี่ยงหลุดจากมรดกโลกได้ การจัดประโยชน์ในพื้นที่ประวัติศาสตร์ที่มีชีวิต นั้นการมีพื้นที่บริการและพื้นที่พาณิชย์ไม่ใช่เป็นเรื่องที่จะมีกันไม่ได้แต่ปัญหาจะอยู่ที่การบริหารจัดการและ สัดส่วนที่เหมาะสมและสมดุลรวมถึงการจัดสภาพแวดล้อมและภูมิทัศน์ที่สอดคล้องและเข้ากันได้กับ โบราณสถานต่างหากที่เป็นเรื่องที่สำคัญ เพราะโบราณสถานและชุมชนต้องเกื้อกูลซึ่งกันและกันนอกจากนี้ ก็คือการถ่ายทอดให้ชุมชนรักและเข้าใจที่เป็นโจทย์หลักในการพัฒนานครประวัติศาสตร์แห่งนี้ให้มีความ ยั่งยืน ซึ่งก็สอดคล้องกับแนวคิดของ ดร. ชาลวิทช์ เกษตรศิริ นักประวัติศาสตร์ผู้เชี่ยวชาญเรื่อง -อยุธยา กล่าวไว้ว่า “ มองในแง่ความเป็นมรดกโลกของอยุธยาก็คือแม่น้ำลำคลองทั้งในเกาะ นอกเกาะ และ รอบเกาะ ทั้ง โบราณสถาน วัดวาอาราม และอะไรก็ตาม เราอาจมองในแง่ที่เราทำอะไรก็ได้ แต่ต้องกำหนดจุด จุดไหน ต้องรักษาต้องปรับปรุง บางจุดต้องปล่อยให้หายไปเลย จะมีศูนย์การค้ามีอะไรก็ปล่อยให้หายไปแต่ให้อยู่ในเขตที่กำหนด ผมเชื่อว่ายังไม่สายถ้าคนในท้องถิ่น องค์กรปกครองส่วนท้องถิ่น สถาบันการศึกษา จังหวัด หน่วยงานจาก ส่วนกลางจะรวมตัวกันทำเรื่องนี้ แต่ผมคิดว่าอย่างไรไม่ยั่งยืนเท่าการศึกษา สร้างคนที่มีความรักความ เข้าใจ ถ้ารักและเข้าใจก็จะรักษาได้ง่ายมาก “ ( สารคดี ฉบับที่ 281 , 2551 )

สำหรับการนำนครประวัติศาสตร์เกี่ยวโต ประเทศญี่ปุ่น เป็นกรณีศึกษาเปรียบเทียบกับนั้น เนื่องจาก นครเกี่ยวโตมีความเหมาะสมหลายประการเริ่มจาก นครเกี่ยวโตเคยเป็นราชธานีที่ยิ่งใหญ่และยาวนานที่สุด มากกว่า 1000 ปีในยุคสมัยเฮอันที่เป็นยุคที่ศิลปวัฒนธรรมของญี่ปุ่นรุ่งเรืองที่สุดเช่นเดียวกับ พระนครศรีอยุธยา และเป็นเมืองที่มีความเจริญทางศิลปวัฒนธรรมจนถึงยุคปัจจุบันด้วย นอกจากนี้ นครเกี่ยวโตยังได้รับได้รับการพิจารณาขึ้นทะเบียนเป็นมรดกโลกทางวัฒนธรรม ประเภทอนุสรณ์สถาน (Monument) จากการประชุมคณะกรรมการมรดกโลก องค์การยูเนสโก จากการประชุมสมัยสามัญ ประจำปีครั้งที่ 18 ระหว่างวันที่ 12 ธันวาคม- 17 ธันวาคม 2537 จังหวัดภูเก็ต ประเทศไทย และที่สำคัญมี ลักษณะเด่นทางกายภาพที่สอดคล้องกันในแง่พื้นที่ที่มีการทับซ้อนของชุมชนขนาดใหญ่ในพื้นที่ ประวัติศาสตร์ หรืออาจกล่าวได้ว่าเป็นเมืองใหม่ที่ทับซ้อนบนเมืองเก่าและทำให้นครประวัติศาสตร์แห่งนี้ เป็นนครประวัติศาสตร์ที่มีชีวิตแจ่มชัดเช่นเดียวกับพระนครศรีอยุธยา แต่มีความแตกต่างในแง่การพัฒนาที่ ทำให้นครประวัติแห่งนี้ได้รับการยกย่องให้เป็นมรดกโลกทางวัฒนธรรมที่มีชีวิตได้อย่างดียิ่งแตกต่างจาก นครประวัติศาสตร์พระนครศรีอยุธยาที่มีปัญหาหมักหมมต้องปรับปรุงแก้ไขอย่างเร่งด่วน ดังที่กล่าวแล้ว ในตอนต้น จากการจัดลำดับมรดกโลกของ เนชั่นแนล จีโอกราฟิก เทรเวลเลอร์ ( National Geographic Traveler) ร่วมกับ มหาวิทยาลัย ยอร์ช วอชิงตัน ( George Washington University) ได้ทำการสำรวจ และจัดลำดับสถานที่ที่เป็นมรดกโลกทั้งมรดกโลกทางวัฒนธรรมและมรดกโลกทางธรรมชาติทั้งสิ้นกว่า 830 แห่งทั่วโลก โดยคณะกรรมการที่ประกอบด้วยผู้เชี่ยวชาญจำนวน 419 คน ได้ทำการคัดเลือกและ

จัดลำดับให้นครประวัติศาสตร์เกียวโตเป็นมรดกโลกทางวัฒนธรรมที่มีลำดับสูงที่สุดในทวีปเอเชีย และยังคงติดอันดับ 1 ใน 20 อันดับของโลกสำหรับสถานที่ที่เป็นมรดกโลกทั้งทางวัฒนธรรมและทางธรรมชาติ โดยเหตุผลที่คณะกรรมการพิจารณาให้นครประวัติศาสตร์เกียวโตได้รับการจัดลำดับดังกล่าวนี้เป็นเหตุผลที่น่าสนใจมากและเป็นตัวอย่างที่ดีที่จะนำมาเทียบเคียงกับปัญหาของนครประวัติศาสตร์พระนครศรีอยุธยาที่กำลังเผชิญอยู่ โดยคณะกรรมการฯ ให้ความเห็นว่า “นครประวัติศาสตร์เกียวโต ประเทศญี่ปุ่น สามารถรักษาบุคลิกดั้งเดิมที่ผสมผสานกับงานสมัยใหม่หรืองานร่วมสมัยได้อย่างดี และควรได้รับการยกย่องในงานศิลปวัฒนธรรมเปรียบกับมรดกที่มีชีวิต ดูแล้วสบายตาสบายใจ โบสถ์และวิหารได้รับการดูแลเป็นอย่างดียิ่งตามมาตรฐานสูงสุดตามแบบฉบับของญี่ปุ่น และยังสามารถรักษาบรรยากาศที่ดูสงบและสวยงามภายใต้สภาพแวดล้อมของเมืองสมัยใหม่ที่ค้ำคั่งด้วยธุรกิจการค้า ความรักในการดูแลรักษาเป็นส่วนหนึ่งของวิถีชีวิตจึงรับรองได้ว่าจะเป็นส่วนสำคัญของการพัฒนาที่ยั่งยืน แม้ว่าจะมีปัญหาของการรुकืบของวิถีชีวิตที่เปลี่ยนไปแต่โดยรวมแล้วเป็นตัวอย่างที่ยิ่งใหญ่ของการพัฒนาการแบบบูรณาการ ทั้งงานสถาปัตยกรรม ภูมิทัศน์ ศาสนา ประวัติศาสตร์ ฯลฯ ไม่ใช่เป็นงานในลักษณะเก็บรักษาหรือคงสภาพเดิมๆในลักษณะของการแช่แข็งทางมรดกวัฒนธรรม” (Tourtellot, 2008 )

สำหรับการทำวิจัยแนวทางการออกแบบร้านค้า ในส่วนเมืองเก่าอยุธยา นั้น มีความสำคัญเพราะพื้นที่ดังกล่าวเป็นพื้นที่ที่นักท่องเที่ยวให้ความสำคัญเป็นลำดับต้นๆ และ ในช่วงที่ผ่านมาได้เกิดปัญหาวิกฤตของร้านค้าทำให้โบราณสถานเกิดปัญหาด้านทัศนียภาพและปัญหาด้านการบุกรุก ตัวอย่างพื้นที่วิกฤตได้แก่ บริเวณพระวิหารมงคลบพิตร วัดพระศรีสรรเพชญ์ พระราชวังเดิม ฯลฯ จะพบว่าพื้นที่ที่ร้านค้าและพื้นที่บริการนักท่องเที่ยว ฯลฯ ทับซ้อนพื้นที่โบราณสถาน เกิดทัศนะอูจาด สำหรับสินค้าของที่ระลึกพื้นถิ่น นั้นเป็นจุดที่มีความสำคัญยิ่งอีกจุดหนึ่งเพราะเป็นจุดที่ สร้างรายได้ทางเศรษฐกิจโดยตรง จากนักท่องเที่ยวและยัง สามารถที่จะเป็นจุดทางวัฒนธรรม ซึ่งส่งผ่านไปยังส่วนต่างๆ ของโลก บอกเล่าถึงวัฒนธรรมอันดีงาม ความเป็นอยู่ที่เป็นเอกลักษณ์อันโดดเด่น เป็นสิ่งกระตุ้นให้นักท่องเที่ยวทั่วโลกอยากเดินทางมาสัมผัสเสน่ห์ของความเป็นไทยที่สะท้อนผ่านขบวนการการผลิตผลิตภัณฑ์หัตถกรรมของที่ระลึก ซึ่งจะก่อเกิดการเรียนรู้สนใจศึกษาค้นคว้าเพิ่มเติมถึงประวัติความเป็นมาด้วย

การวิจัยนี้เป็นการวิจัยเปรียบเทียบระหว่างนครประวัติศาสตร์อยุธยา และนครประวัติศาสตร์เกียวโต ซึ่งทั้งสองแห่งได้รับการขึ้นเป็นมรดกโลกและเป็นเมืองหลวงที่มีส่วนที่คล้ายและเหมือนกันหลาย ๆ อย่าง แต่ในขณะที่นครประวัติศาสตร์เมืองเกียวโตได้รับการยอมรับจากการจัดลำดับแหล่งมรดกโลกให้เป็นเมืองที่คงไว้ซึ่งเอกลักษณ์ดั้งเดิมในบริบทของความทันสมัยในปัจจุบันที่ผสมกันได้ดีกับยุคสมัยที่เปลี่ยนผ่านในอดีต ศิลปวัฒนธรรมได้รับการยกย่องอย่างสูงว่าเป็น ทรัพย์มรดกที่มีชีวิต (Living

treasures) การดูแลรักษาเป็นส่วนหนึ่งของจิตวิญญาณชนชาวญี่ปุ่นที่สามารถจะรับประกันได้ว่าสิ่งตกทอดอันมีค่าเหล่านี้จะคงอยู่ต่อไปอย่างยั่งยืน (Tourtelot, 2008) สำหรับอยุธยาที่เหตุการณ์และข่าวที่ปรากฏผ่านมาไม่นานมานี้ กลับเป็นการยอมรับในทางตรงกันข้าม จนมีข่าวว่าจะถูกถอนถอนจากการเป็นมรดกโลก ดังนั้นเพื่อให้นครประวัติศาสตร์อยุธยาได้กลับพลิกฟื้นคืนมาได้อย่างทัดเทียม การได้ศึกษานครประวัติศาสตร์เกี่ยวโตในแบบบูรณาการและหลากหลายมิติจึงเป็นสิ่งจำเป็นอย่างยิ่ง ดังนั้นการศึกษาเปรียบเทียบแนวทางการพัฒนารูปแบบร้านค้าและสินค้าที่ระลึกพื้นถิ่น นครประวัติศาสตร์อยุธยา ประเทศไทย และ นครประวัติศาสตร์เกี่ยวโต ประเทศญี่ปุ่น จึงเป็นแนวทางหนึ่งที่จะสร้างให้เกิดการพัฒนาานครประวัติศาสตร์อยุธยาอย่างเหมาะสม

### วัตถุประสงค์ของโครงการวิจัย

- 6.1 เพื่อเสนอแนะแนวทางการ ออกแบบร้านค้าและของที่ระลึก และการวางโซนร้านค้าของที่ระลึกของเมืองเก่าพระนครศรีอยุธยา ที่สอดคล้องกับการพัฒนาแบบบูรณาการเชิงอนุรักษ์และเชิงพาณิชย์
- 6.2 เพื่อส่งเสริม ภาพลักษณ์ของนครประวัติศาสตร์พระนครศรีอยุธยาในรูปของร้านค้าและของที่ระลึก

### ขอบเขตของโครงการวิจัย

- ในการวิจัยครั้งนี้มีขอบเขตของการศึกษาวิจัยดังต่อไปนี้
- 7.1 การศึกษาวิจัยเพื่อใช้เป็นแนวทางการออกแบบร้านค้าและของที่ระลึกและการวางโซนร้านค้าของที่ระลึกจากการเปรียบเทียบกรณีศึกษาของนครประวัติศาสตร์พระนครศรีอยุธยาและเกี่ยวโต
  - 7.2 พื้นที่ที่ทำการศึกษาเป็นพื้นที่ในส่วนของเกาะเมืองพระนครศรีอยุธยาและพื้นที่ประวัติศาสตร์ภายในเขตเมืองเก่าเกี่ยวโต
  - 7.3 การศึกษาวิจัยครั้งนี้จะมีขอบเขตเพื่อการส่งเสริมอนุรักษ์มรดกโลก ทรัพยากรทางวัฒนธรรม และการท่องเที่ยวอย่างยั่งยืน
  - 7.4 เป็นการศึกษาวิจัยเพื่อใช้เป็นแนวทางในการเลือกสรรรูปแบบของงานสถาปัตยกรรมเชิงพาณิชย์ที่สอดคล้องทั้งความต้องการเชิงอนุรักษ์
  - 7.5 รูปแบบของงานสถาปัตยกรรมเชิงพาณิชย์สะท้อนถึงเอกลักษณ์ของนครประวัติศาสตร์พระนครศรีอยุธยา
  - 7.6 การศึกษาวิจัยครั้งนี้จะมีขอบเขตเพื่อการส่งเสริมแก้ปัญหาด้านทัศนยะจาด และ การบุกรุกพื้นที่โบราณสถานของนครประวัติศาสตร์พระนครศรีอยุธยา

### คำสำคัญ (keywords) ของโครงการวิจัย

**นครประวัติศาสตร์** หมายถึง พื้นที่ที่มีขอบเขตและถูกกำหนดให้เป็นบริเวณที่ตั้งของมรดกโลกทางวัฒนธรรมของจังหวัดพระนครศรีอยุธยา และนครเกียวกโต

**ร้านค้า** หมายถึง พื้นที่ประกอบธุรกิจที่เกี่ยวข้องกับการกระจายสินค้าจากแหล่งผลิตหรือโรงงานไปสู่ผู้บริโภคคนสุดท้าย

**ของที่ระลึก** หมายถึง ผลิตภัณฑ์ที่ผลิตมาเพื่อเป็นที่ระลึก หรือ ของฝาก หรือ ของขวัญ

### กรอบแนวความคิดของโครงการวิจัย

“การพัฒนาอย่างยั่งยืน” เป็นการพัฒนาที่มุ่งการสร้างความสมดุลใน 3 มิติได้แก่ สังคม เศรษฐกิจ และสิ่งแวดล้อม

มิติการพัฒนาสังคม หมายถึง การพัฒนาคน ชุมชน และสังคมให้เชื่อมโยงกับการพัฒนา เศรษฐกิจ ทรัพยากรธรรมชาติและสิ่งแวดล้อม ได้อย่างสมดุล ปรับตัวรู้ทันการเปลี่ยนแปลง มีจิตสำนึก และวิถีที่เกื้อกูลต่อทรัพยากรธรรมชาติและสิ่งแวดล้อม

มิติทางเศรษฐกิจ หมายถึง เศรษฐกิจที่มีเสถียรภาพอย่างต่อเนื่องในระยะยาว และเป็นการขยายตัวอย่างมีคุณภาพและสมดุล เอื้อประโยชน์ต่อคนส่วนใหญ่

มิติทางสิ่งแวดล้อม หมายถึง การใช้ทรัพยากรและสิ่งแวดล้อมอย่างสมดุล และเกื้อกูลกับคน ชุมชนและสังคม สามารถรักษาสภาพแวดล้อมได้อย่างเหมาะสมและสืบทอดถึงคนรุ่นหลังได้

โดยการพัฒนาทุกด้านล้วนแล้วแต่มีความสัมพันธ์กันและเกี่ยวเนื่องกัน และแสดงได้โดยแผนภาพดังต่อไปนี้

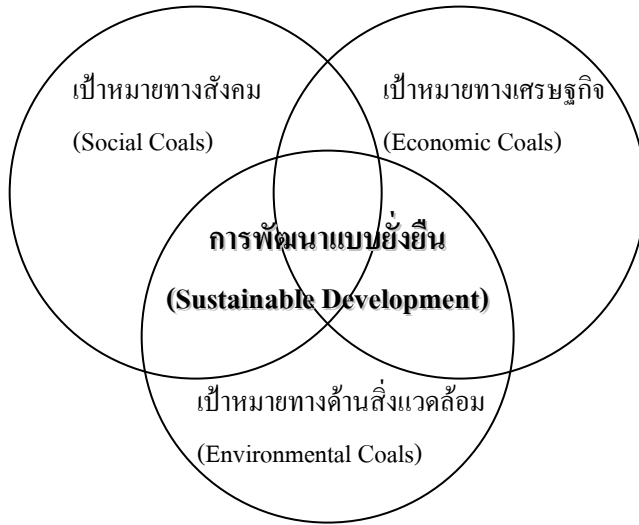

ภาพที่ 1.1 แสดงความสัมพันธ์ของมิติต่างๆอย่างสมดุลเพื่อนำไปสู่การพัฒนาที่ยั่งยืน  
ที่มา (สำนักงานคณะกรรมการพัฒนาเศรษฐกิจและสังคมแห่งชาติ , 2547 )

นอกจากนี้พระธรรมปิฎก (ประยุทธ ปยุตโต , 2539, หน้า 58-59) ยังกล่าวว่าหัวใจของการพัฒนาที่ยั่งยืนนั้นประกอบด้วย คำศัพท์ที่นำมาจับคู่กัน 2 คู่ได้แก่ การพัฒนา กับ สิ่งแวดล้อม และ เศรษฐกิจ กับ นิเวศวิทยา โดยเห็นว่าควรให้ความเจริญทางเศรษฐกิจอยู่ภายใต้เงื่อนไขการอนุรักษ์สภาพแวดล้อม หมายความว่า การพัฒนาหรือการเติบโตทางเศรษฐกิจอยู่ในภาวะที่สิ่งแวดล้อมรองรับหรือ เจริญโดยไม่รังแกธรรมชาติหรือสภาพแวดล้อม

การพัฒนาที่ยั่งยืนนี้มีลักษณะเป็นการพัฒนาที่เป็นบูรณาการ คือทำให้เกิดเป็นองค์รวม (holistic) หมายถึงการนำองค์ประกอบต่างๆที่เกี่ยวข้องมาประสานกันครบองค์ และมีดุลยภาพ

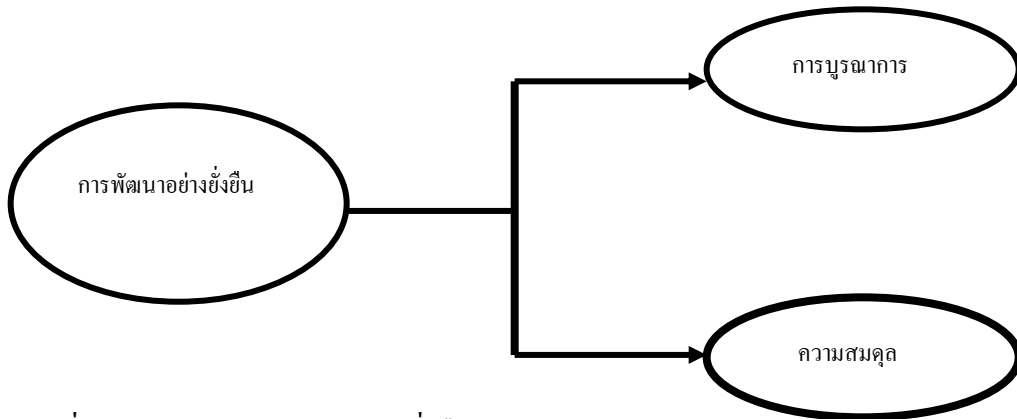

ภาพที่ 1.2 แสดงการพัฒนาที่ยั่งยืน  
ที่มา (ประยุทธ ปยุตโต , 2539)

ดังนั้นธรรมชาติแวดล้อมกับเศรษฐกิจจะต้องถูกบูรณาการเข้าด้วยกัน แล้วจะเกิดสภาพที่เรียกว่า ยั่งยืนในเศรษฐกิจและในสภาพแวดล้อม หรือพูดอีกความหมายหนึ่งคือ การทำให้กิจกรรมของมนุษย์ สอดคล้องกับกฎเกณฑ์ของธรรมชาติซึ่งเป็นรากฐานของการพัฒนาที่ยั่งยืน ( ประยูทธ ปยุตโต , 2539, หน้า 62-63 )

จึงอาจสรุปได้ว่า กรอบ แนวความคิดการพัฒนาอย่างยั่งยืนประกอบด้วย

1. การพัฒนาที่มุ่งการสร้างสมดุลใน 3 มิติได้แก่ สังคม ( คน ประกอบด้วยคนในพื้นที่และนักท่องเที่ยว และ ชุมชน ) เศรษฐกิจ และสิ่งแวดล้อม
2. มีลักษณะการพัฒนาเป็นแบบบูรณาการและเกิดดุลยภาพเข้าด้วยกันเป็นองค์รวม
3. จุดมุ่งหมาย เพื่อ การทำให้กิจกรรมมนุษย์สอดคล้องกับธรรมชาติแวดล้อมอย่างเหมาะสม

สำหรับแนวความคิดในการอนุรักษ์โบราณสถาน อาคาร เมือง และแหล่งโบราณคดี ได้นำแนวคิดของอาจารย์ศรีศักดิ์ วัลลิโภดม ที่กล่าวว่า สภาพแวดล้อมทางวัฒนธรรม คือวัฒนธรรมของมนุษย์ที่มีความแตกต่างกันตามมิติของเวลา สถานที่ และสถานที่หรือสภาพแวดล้อมกับวิถีชีวิตและสังคมมาใช้

โดยเงื่อนไขภาครัฐให้ความสำคัญว่า ชุมชนหรือสถานที่นั้นๆจัดเป็นมรดกวัฒนธรรมก็คือ

1. เป็นเรื่องคุณค่าทางศิลปกรรม
  2. เป็นเรื่องของหลักฐานทางประวัติศาสตร์ของบ้านเมือง
- ซึ่งการกำหนดความหมายในลักษณะนี้เป็นการละเอียดในเรื่องหน้าที่สำคัญของ

โบราณสถาน โบราณวัตถุที่มีต่อชุมชนหรือท้องถิ่นอย่างสิ้นเชิง

การอนุรักษ์โบราณสถานนั้นต้องปรับเปลี่ยนทัศนคติของหน่วยงานภาครัฐ และแนวความคิดการรวมอำนาจไว้ที่ส่วนกลาง มาเป็นการกระจายอำนาจหน้าที่ความรับผิดชอบไปให้ผู้คนในท้องถิ่น โดยจะต้องคิดว่ามรดกทางวัฒนธรรมและหลักฐานทางประวัติศาสตร์เหล่านี้คือสมบัติของคนในท้องถิ่นเป็นอันดับแรก เจ้าหน้าที่ของหน่วยงานภาครัฐที่รับผิดชอบควรเปลี่ยนบทบาทเป็นพี่เลี้ยงและผู้ช่วยเหลือทางเทคนิคและวิชาการ โดยช่วยให้คนในท้องถิ่นดูแลสิ่งที่เป็นโบราณสถานได้อย่างรูปธรรมด้วยตนเอง (ศรีศักดิ์ วัลลิโภดม, 2543, หน้า88-108)

## วิธีการดำเนินการวิจัย

### ก)วิธีการดำเนินการวิจัย

ในการวิจัยครั้งนี้ ผู้วิจัยได้รวบรวมข้อมูลทั้งปฐมภูมิและทุติยภูมิ รวมถึงการสำรวจภาคสนามเพื่อการศึกษาเป็นข้อมูลประกอบการวิจัย สำหรับการดำเนินการวิจัยแบ่งเป็นขั้นตอนใหญ่ๆได้ดังนี้

1. การเก็บรวบรวมข้อมูลและวรรณกรรม/งานวิจัยที่เกี่ยวข้อง
2. สำรวจและวิเคราะห์เปรียบเทียบ ประเมินคุณค่าจากกรณีศึกษา
3. นำผลการวิเคราะห์ข้อมูลจากส่วนที่ 1 และ 2 มาสรุปและจัดทำเพื่อเป็นแนวทางการออกแบบร้านค้าและสินค้าที่ระลึก และการวางโซนร้านค้าของที่ระลึก เมืองเก่าพระนครศรีอยุธยา

**การเก็บรวบรวมข้อมูล** เป็นการศึกษารวบรวมข้อมูลที่จะนำมาใช้ในการวิจัยโดยแยกออกเป็น 2 ประเภทใหญ่ๆได้แก่

1. ข้อมูลปฐมภูมิ เป็นข้อมูลที่ได้จากการสำรวจภาคสนามจากพื้นที่จริง รวมถึงประชากรเป้าหมายโดยวิธีดังต่อไปนี้

- 1.1 การสำรวจภาคสนาม เป็นการศึกษาสภาพแวดล้อม โดยการสังเกตและสำรวจพื้นที่ศึกษา เพื่อประเมินสภาพจุดเด่น จุดด้อยทางสภาพแวดล้อมของพื้นที่ศึกษา
- 1.2 การสอบถามและหรือสัมภาษณ์ เพื่อสอบถามความคิดเห็นของประชากรและนักท่องเที่ยวในพื้นที่ศึกษา

2. ข้อมูลทุติยภูมิเป็นข้อมูลที่รวบรวมจากเอกสาร สิ่งพิมพ์ และสื่ออิเล็กทรอนิกส์ จากหน่วยงานต่างทั้งในและต่างประเทศ

### การวิเคราะห์เปรียบเทียบ ประเมินคุณค่า และสรุปผล

1. การวิเคราะห์เปรียบเทียบข้อมูลปฐมภูมิเป็นการวิเคราะห์ข้อมูลที่ได้จากการสำรวจภาคสนามและข้อมูลจากประชากรและนักท่องเที่ยวในพื้นที่ เพื่อค้นหาอัตลักษณ์ ลักษณะเด่นของเมืองทางกายภาพและสภาพแวดล้อมทั้งในระดับภาพรวมของเมืองและในระดับบริเวณ และนำมาเปรียบเทียบหาจุดเด่นและจุดด้อยเพื่อใช้เป็นแนวทางการพัฒนาและปรับปรุงอย่างเหมาะสม

2. การวิเคราะห์ข้อมูลทุติยภูมิ เป็นการวิเคราะห์ข้อมูลที่ได้ในเชิงเอกสารและนำมาเปรียบเทียบและวิเคราะห์ผล



## สรุปผลและเสนอแนวทาง

นำผลที่ได้จากการวิเคราะห์เปรียบเทียบและประเมินคุณค่า มาสรุปและเสนอแนะเป็นแนวทางการออกแบบร้านค้าและของที่ระลึก และการวางโซนร้านค้าของที่ระลึก เมืองเก่าพระนครศรีอยุธยา

### เครื่องมือที่ใช้ในการวิจัย

ลักษณะของเครื่องมือที่ใช้ในการเก็บรวบรวมข้อมูลเป็นแบบการสังเกต การสัมภาษณ์ แบบสอบถาม เพื่อใช้เป็นเครื่องมือที่ใช้ในการวิจัย ซึ่งประกอบไปด้วยเครื่องมือดังต่อไปนี้

1. แบบสำรวจและสังเกตสภาพแวดล้อมทางกายภาพของสถานที่จัดจำหน่าย
2. แบบสอบถามและสัมภาษณ์ด้านความต้องการและความพึงพอใจของผู้บริโภค/ผู้ใช้และผู้จำหน่าย

### ข) สถานที่ที่ทำการวิจัยและเก็บข้อมูล

พื้นที่บริเวณเกาะเมือง จังหวัดพระนครศรีอยุธยาและบริเวณใกล้เคียง และพื้นที่นครเกียวโต และบริเวณใกล้เคียง

## ผลสำเร็จของการวิจัยที่คาดว่าจะได้รับและหน่วยงานที่จะนำผลการวิจัยมาใช้ประโยชน์

### ก. ผลสำเร็จของโครงการวิจัย

1. ได้แนวทางการออกแบบร้านค้าและของที่ระลึก และการวางโซนร้านค้าของที่ระลึก เมืองเก่าพระนครศรีอยุธยา ให้สอดคล้องกับการพัฒนาแบบบูรณาการเชิงอนุรักษ์และเชิงพาณิชย์
2. ได้แนวทางการออกแบบร้านค้าและของที่ระลึก และการวางโซนร้านค้าของที่ระลึก เมืองเก่าพระนครศรีอยุธยา อย่างเหมาะสมและสมดุล เพื่อส่งเสริมการพัฒนานครประวัติศาสตร์พระนครศรีอยุธยา
3. เป็นแนวทางของรูปแบบเพื่อนำไปประยุกต์ใช้พื้นที่ที่มีลักษณะกายภาพใกล้เคียง
4. เป็นการส่งเสริมการท่องเที่ยวอย่างยั่งยืนและสนับสนุนให้แผนยุทธศาสตร์การพัฒนาจังหวัดได้รับบรรลุผลที่มีเป้าหมายให้พระนครศรีอยุธยาเป็นนครแห่งการท่องเที่ยวมรดกโลกทางวัฒนธรรม

### ข. ความคุ้มค่าของโครงการวิจัย

1. ความคุ้มค่าทางการช่วยสภาพแวดล้อมมรดกโลกทางวัฒนธรรมให้มีภาพลักษณ์ที่ดีขึ้น
2. ความคุ้มค่าทางเศรษฐกิจ งานวิจัยนี้จะมีผลต่อการจัดสภาพแวดล้อมกายภาพของพื้นที่มรดกโลกให้ดีขึ้นซึ่งจะส่งผลโดยตรงต่ออุตสาหกรรมการท่องเที่ยว จากผลดังกล่าวจะนำมาซึ่งรายได้ที่เพิ่มขึ้นทั้งในระดับชุมชน จังหวัด และประเทศ นำไปสู่คุณภาพชีวิตที่ดีขึ้นของประชาชน
3. ความคุ้มค่าทางภาพพจน์และชื่อเสียงของประเทศ จะเป็นการช่วยเผยแพร่คุณค่าเชิงประวัติศาสตร์และศิลปวัฒนธรรมให้ชาวโลกได้รู้จักและเข้าใจดียิ่งขึ้น

4. ความคุ้มค่าในด้านการกระจายความรู้และถ่ายทอดความรู้ให้หน่วยงานท้องถิ่นและชุมชน จากการเปรียบเทียบพื้นที่มรดกโลกที่ประสบความสำเร็จในการดูแลรักษาและจัดการสภาพแวดล้อมของ มรดกโลกทางวัฒนธรรม ซึ่งจะเป็นการช่วยความรู้และเสริมภูมิปัญญาของท้องถิ่นให้แข็งแรงยิ่งขึ้นและ ได้มีความพร้อมมากขึ้นในการรับกับการถ่ายโอนภารกิจด้านศิลปวัฒนธรรมให้แก่องค์กรท้องถิ่นและ ชุมชน ตามบทบัญญัติใน มาตรา 284 ของรัฐธรรมนูญแห่งราชอาณาจักรไทยปี พ.ศ. 2540 ซึ่งเป็นภารกิจ ใหม่สำหรับองค์กรท้องถิ่นและชุมชน

### **กระบวนการผลักดันผลงานดังกล่าวออกสู่การใช้ประโยชน์**

จัดพิมพ์เอกสารผลการวิจัยเผยแพร่ไปยังวารสารต่างๆที่เกี่ยวข้องกับการอนุรักษ์ศิลปวัฒนธรรม การออกแบบ สถาปัตยกรรม และการท่องเที่ยว อาทิเช่น วารสารศิลปวัฒนธรรม วารสารสารคดี วารสารอาษา ฯลฯ

จัดพิมพ์เอกสารผลการวิจัยเผยแพร่ไปยังหน่วยงานที่เกี่ยวข้อง อาทิเช่น เทศบาลนคร พระนครศรีอยุธยา กรมศิลปากร การท่องเที่ยวแห่งประเทศไทย กรมโยธาธิการและผังเมือง หน่วยงาน ที่เกี่ยวข้องหน่วยงานที่เกี่ยวข้องทั้งในระดับประเทศและระดับจังหวัด ห้องสมุด สถาบันการศึกษาและ มหาวิทยาลัย ฯลฯ

จัดการเผยแพร่และอบรมความรู้ที่ได้จากการวิจัยในระดับชุมชนเพื่อนำมาประยุกต์ใช้และ นำเสนอผลการวิจัยเผยแพร่ในการประชุมระดับชาติ